

# Twój wymarzony energooszczędny dom

Budowa w 90 dni

Tradycyjna technologia

Niskie rachunki

## Kompleksowa realizacja

PROJEKT

FORMALNOŚCI  
I PRZYŁĄCZA

POZWOLENIE  
NA BUDOWĘ

KOMPLEKSOWA  
BUDOWA

SPRAWDŹ →

## ETAP 1: PŁYTA FUNDAMENTOWA GRZEWCZA

orientacyjny czas realizacji  
(dni robocze):

11

Współczynnik przenikania ciepła  
 $U_w=0,25 \text{ W/m}^2\text{K}$

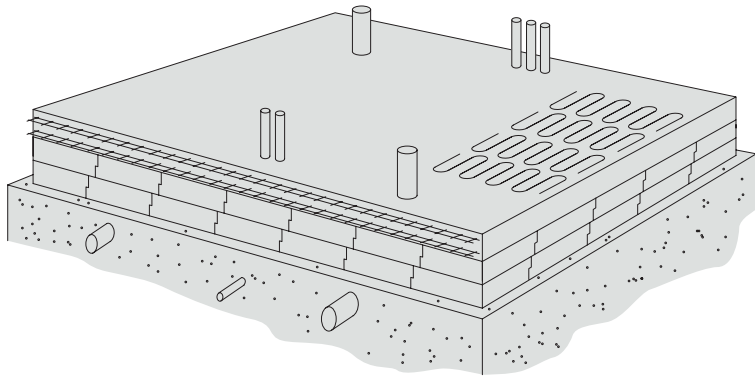

### Płyta z ogrzewaniem podłogowym

Efektywne rozwiązanie doskonale współpracujące z pompą ciepła.



### Instalacja hydrauliczna wykonana na etapie płyty

Punkty ustawione pod docelowe ściany, dzięki temu eliminujemy błędy i zyskujemy na czasie.



### Wypoziomowana „na gotowo”

Płyta jest tak przygotowana, że można na niej wykonywać docelowe posadzki (np. płytki). Tym samym skracamy czas realizacji, eliminujemy liczbę błędów i potencjalne uszkodzenia.



### Specjalizacja w płytach fundamentowych

Posiadamy ponad 15 letnie doświadczenie w realizacji domów energooszczędnych.

## ETAP 2: JEDNOWARSTWOWE ŚCIANY ENERGOOSZCZĘDNE

orientacyjny czas realizacji  
(dni robocze):

11+2+5

Współczynnik przenikania ciepła  
 $U_w=0,20 \text{ W/m}^2\text{K}$

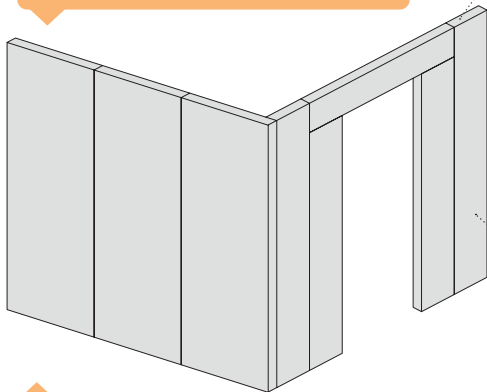

Ytong EnergyUltra

### Połączenie zalet prefabrykacji z doskonałymi właściwościami betonu komórkowego

Budowa ścian odbywa się 4-krotnie szybciej w porównaniu do standardowych pustaków.

Oddychające ściany – gazobeton ma właściwości oddychające. Nie zamykamy go niczym od zewnątrz i wewnątrz.

### Precyzyjna, gładka powierzchnia paneli – brak konieczności stosowania tynków wewnętrznych

Ytong Panel SWE jest systemem doskonałym, jeżeli chodzi o kwestie płaszczyzn. Bruzdy pod instalacje są szpachlowane, po czym ściana jest malowana na gotowo.

Oszczędność materiałów – elementy są zaprojektowane dokładnie pod inwestycję, co oznacza ograniczenie odpadów.

## ETAP 3: DACH SYSTEMOWY

orientacyjny czas realizacji  
(dni robocze):

18+10

### Wiązary dachowe z certyfikowanego drewna

Z dokumentacją i aprobatą Instytutu Techniki Budowlanej.

### Pokrycia dachowe najwyższej jakości

30 lat gwarancji producenta

### Certyfikowana membrana

doskonale chroni przed zawilgoceniem.

Współczynnik przenikania ciepła  
 $U_w=0,15 \text{ W/m}^2\text{K}$

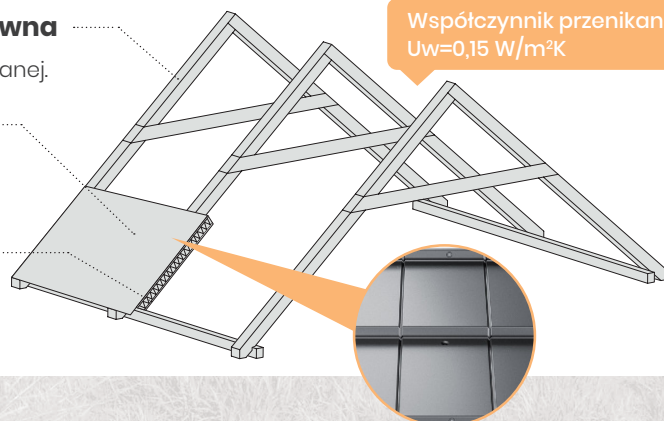

## ETAP 4: CIEPŁE OKNA

orientacyjny czas realizacji  
(dni robocze):

28+2

Współczynnik przenikania ciepła  
 $U_w=0,9 \text{ W/m}^2\text{K}$

6-komorowe profile



3 szyby

Okna montujemy na sprawdzonych systemach: Aluplast i Salamander.

3 uszczelki

## ETAP 5: INSTALACJA ELEKTRYCZNA

orientacyjny czas realizacji  
(dni robocze):

30+8

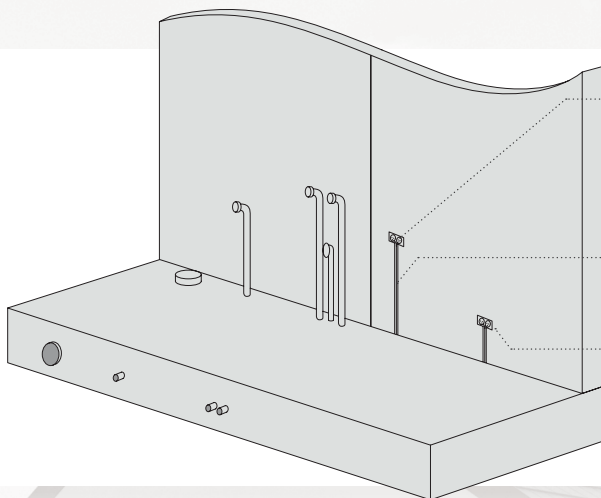

**Polski producent przewodów NKT**

Wytrzymałe przewody elektryczne redukują ryzyko awarii i zapewniają trwałość instalacji elektrycznej.

**Niskie koszty eksploatacji**

**Rozdzielnia i pomiary instalacji w standardzie wykonania**

## ETAP 6: OCIEPLENIE PODDASZA

orientacyjny czas realizacji  
(dni robocze):

38+12

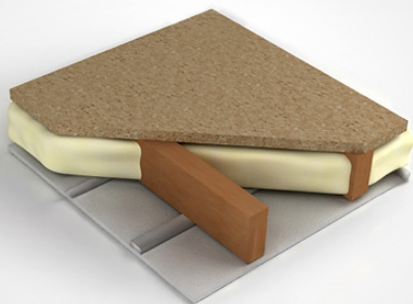

**Wysokie parametry cieplne**

Współczynnik przenikania ciepła  
 $U_w=0,15 \text{ W/m}^2\text{K}$



**Oddychające materiały wysokiej jakości**



**Doskonała akustyka**

## EFEKTYWNA POMPA CIEPŁA

## REKUPERACJA

### Energooszczędność

W sytuacji rosnących rachunków za prąd, dobra izolacja domu to podstawa.

### Dedykowana aplikacja

Można sprawdzić działanie pompy gdziekolwiek jesteś.

### Dodatkowa możliwość chłodzenia

Polski producent  
Euros Energy

5 lat gwarancji

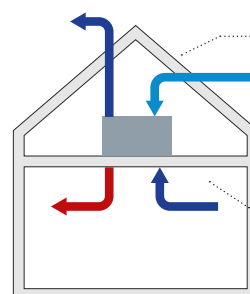

### Czyste i świeże powietrze

Sprawną wentylacją usuwa kurz, wirusy, bakterie i wilgoć.

### Obniżenie rachunków za ogrzewanie

Dzięki systemowi odzysku ciepła.

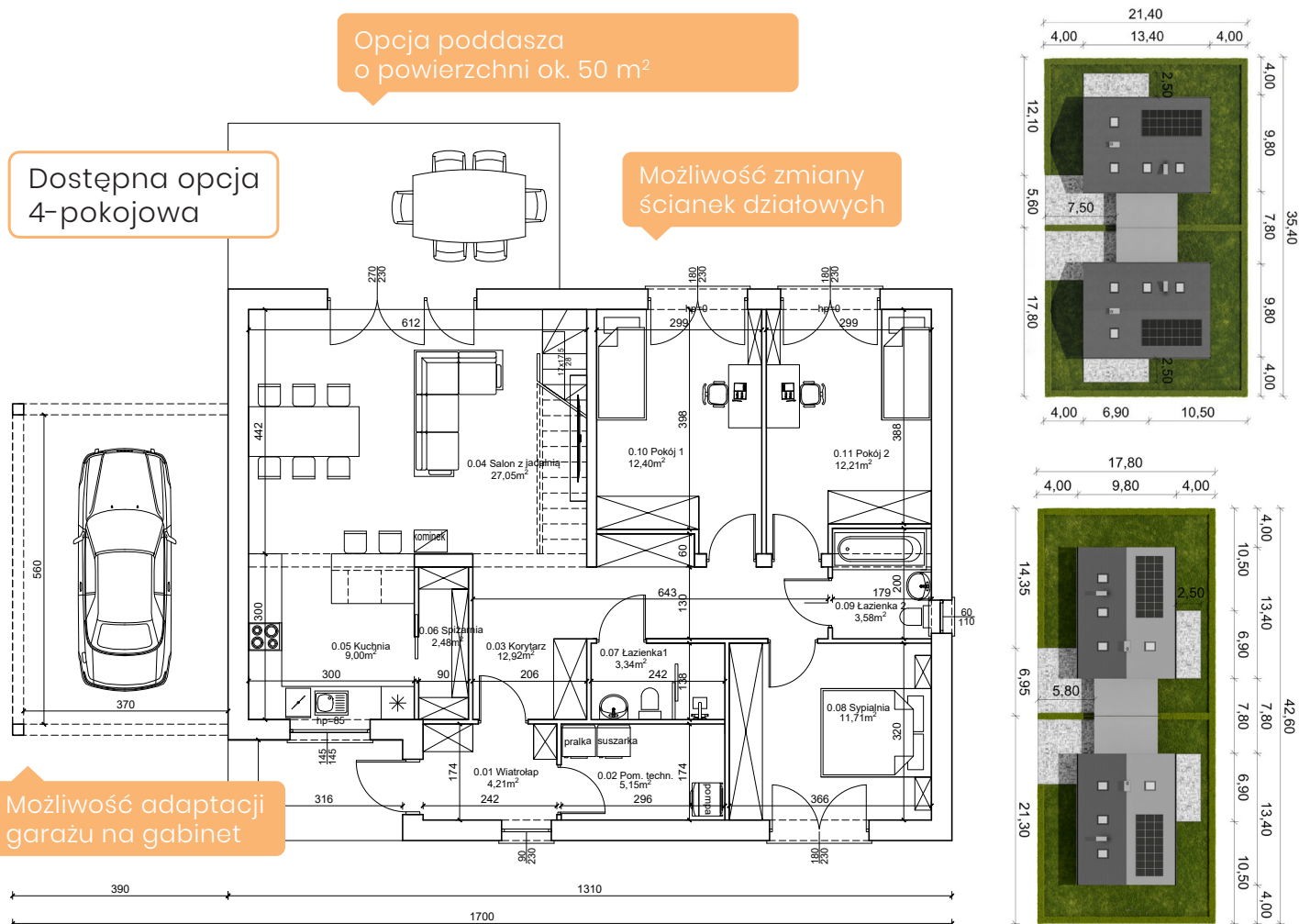

## KORZYŚCI ZE WSPÓŁPRACY Z NAMI!



**Stać cena** – od początku wiesz, ile zapłacisz



**Niskie rachunki** – nasze projekty są zoptymalizowane pod względem energooszczędności



**Oszczędność czasu** – wszystko w jednym miejscu, od projektu po **kompleksową budowę**



**Bezpieczeństwo budowy** – budujemy w technologii tradycyjnej, używając certyfikowanych materiałów



**Dokładny plan i kontrola każdego etapu** – budowę planujemy na autorskich checklistach, a każdy etap odbiera kierownik budowy



**Formalności i projekt w cenie budowy** – nasze wyceny są kompletne, dodatkowo projekt i uzyskanie pozwolenia otrzymasz gratis



Dowiedz się więcej na [www.domekonomiczny.pl](http://www.domekonomiczny.pl)

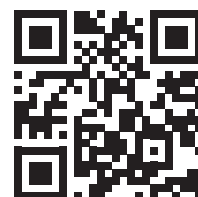

Zobacz również nasz blog i podcasty



[www.udanabudowa.pl](http://www.udanabudowa.pl)



[kontakt@domekonomiczny.pl](mailto:kontakt@domekonomiczny.pl)